

## CUCINE A LEGNA serie "ECO"

certificazione CE-EN12815 con rendimento superiore al 70%

### E60

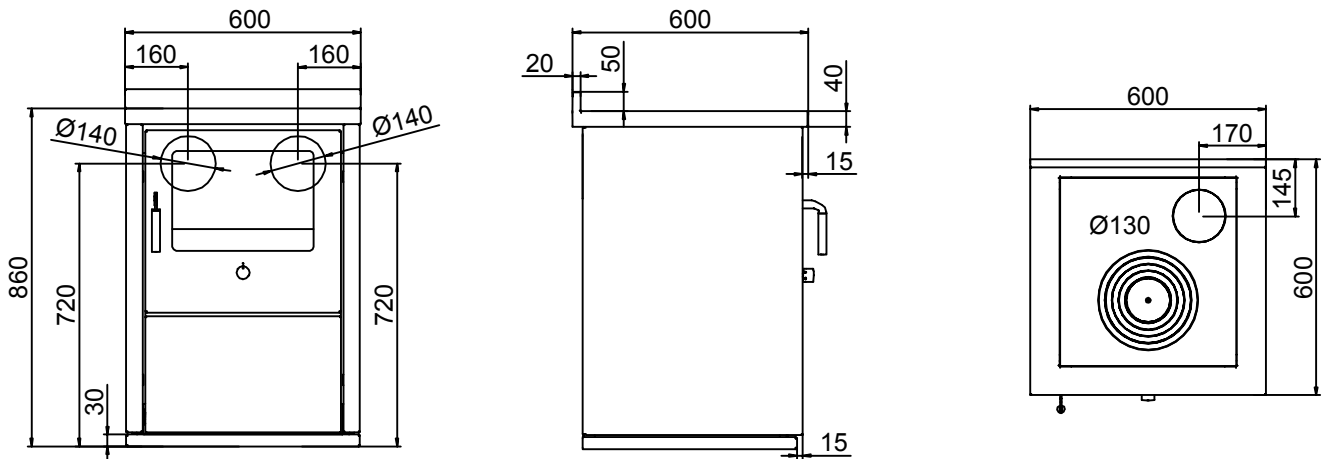

### E60 mm 600x600xh860

Disponibile nei colori: Rosso, Nero, Bianco, Blu, Giallo, Avorio

Acciaio inox

#### Dotazioni standard:

- porta fuoco nera, maniglia inox D3
- uscita fumi superiore a destra o sinistra ø 130 mm
- sistema ECOPLUS - doppia combustione
- piastra in ghisa mm 480x450 con cerchiata
- piano inox da mm 40 (h totale 860 mm.) A2 - B4

#### A richiesta:

- uscita fumi posteriore a destra o sinistra ø 140 mm
- porta fuoco acciaio inox
- tinta RAL a scelta
- corrimano inox frontale, 2 o 3 lati

CARATTERISTICHE TECNICHE		E60
Rendimento		oltre 70%
Potenza calorifica nominale	kw	6
CO misurato (al 13% di ossigeno)	%	0,15
Dimensioni esterne (L x P x H)	cm	60x60x86
Dimensioni forno (L x P x H)	cm	-
Dimensioni focolare (L x P x H)	cm	30x29x31
Dimensioni bocca di carico (L x H)	cm	36x22
Piastra di cottura (L x P)	cm	48x45
Peso netto/con imballo	kg	130/140
Uscita fumi superiore a dx o sx (Ø)	cm	13
- Distanza laterale	cm	17
- Distanza parete	cm	14,5
Uscita fumi posteriore a dx o sx (Ø)	cm	14
- Altezza	cm	72
- Distanza laterale	cm	16
Depressione camino necessaria	mbar	0,12
Accessori a richiesta: Corrimano inox anteriore, 2 o 3 lati, Disco alto rendimento, Copri piastra inox		